

## NPR85 - P 75 3.0 Série Bleu

		P 75 F	P 75 H	P 75 K	P 75 M
<b>MÉRETEK (mm)</b>					
Tengelytáv	X	2900 <sup>(*)</sup>	3365	3815	4475
Távolság az első tengelytől	Dmin	650			
Alváz teljes hossza	K	5575	6040	6690	7870
Első túlnyúlás	A	1110			
Felépítmény hosszúsága <sup>(1)</sup>	W	3810/4125	4275/4590	4925/5240	6105/6420
Hátsó túlnyúlás	Y	1560	1560	1760	2280
Alváz magasság	T	800			
Kabin magasság	H	2265			
Felépítmény szélesség	L	2115			
Maximális kabinszélesség <sup>(2)</sup>	L1	2040			
Felépítmény szélesség <sup>(3)</sup>	C	2345			
Alvázszelesség	I	850			
Nyomtáv elől	C1	1680			
Nyomtáv hátul	C2	1650			
<b>TÖMEGEK (kg)</b>					
Menetkész tömeg <sup>(4)</sup>		2620	2620	2640	2695
Menetkész tömeg elől/hátul		1665/995	1665/955	1695/945	1765/930
Megengedett össztömeg		7500			
Megengedet teherbírás elől/hátul		3100/6000			
Vontatható tömeg		3500			
<p><sup>(1)</sup> A felépítmény hosszúsága az egyformán terhelt járműre vonatkozik maximális tengely tömegig (mérétek nyilatkozása a C.O.C-én található alváz változata nélkül)</p> <p><sup>(2)</sup> Visszapillantó tükör, irányjelzés nélkül</p> <p><sup>(3)</sup> Kabinszélesség opciós visszapillantó tükör szerint: 2040/2170 - 2170/2345 - 2345/2500</p> <p><sup>(4)</sup> A menetkész tömeg tartalmazza: szerszámokat, pótkereket, tele üzemanyagtartályt és a járművezetőt, opciók kivéve. A menetkész tömeg teljes opciós verziója tengelytávval: F: H: 2705 Kg (1730/975); K: 2727 Kg (1762/965); M: 2780 Kg (1830/950). NEES +35 Kg (25/10)</p> <p><sup>(*)</sup> Modosított tengelytáv</p>					

## 3.0 Série Bleu - 7,5 ton

## Tengelytáv (mm) F 2900 - H 3365 - K 3815 - M 4475

## 2014. JÚLIUSI ÁRLISTA

## Gépjármű ára

€ 38.304,00 + ÁFA

Ex works (gyárból)

<b>Modellek és felszerelések:</b>	NEES 2	€ 1.290,00 + ÁFA
	Jobbkormányos (H tengelytávú előzetes rendelkezésre és átadási határidő megállapodással)	€ 1.182,00 + ÁFA
<b>Alapfelszereltség:</b>	<ul style="list-style-type: none"> <li>EGR – DPD</li> <li>SCR Ad-Blue-val®</li> <li>Multifunkciós kijelző</li> <li>Motorfék</li> <li>Elektromosan állítható és fűthető visszapillantó tükrök</li> </ul>	<ul style="list-style-type: none"> <li>Tolatás hangjelző</li> <li>Indításgátló</li> <li>Távírányítós központi zár</li> <li>Elektromos ablak</li> <li>Rugós ülés</li> <li>CD/USB/MP3 rádió</li> <li>Állítható magasságú fényszóró</li> <li>Nappali világítás</li> <li>Állítható kormány</li> <li>Sebességkorlátozó(90km/h)</li> </ul>
<b>Rendelhető opciók:</b>	Légkondicionáló	€ 1.089,00 + ÁFA
	Jobbkormányos rugós ülés	€ 360,00 + ÁFA
	Modósított tengelytáv	€ 1.290,00 + ÁFA
<b>Motor:</b>	<p>ISUZU 4JJ1E6N Diesel, 4 hengeres, intercooler, common rail közvetlen üzemanyag-befecskendezés, változó geometriájú turbófeltöltő rendszer . Hengerűrtartalom: 2999 cm<sup>3</sup></p> <p>Maximális teljesítmény: 110kW (150LE) a 2800 ford./perc</p> <p>Maximális nyomaték: 375 Nm/1600 – 2800 ford./perc</p> <p>Kibocsátási rendelet: EURO VI 595/2009/EK*64/2012A</p> <p>Károsanyag-kibocsátási szint: WHSC ciklus NOx=0,0312 g/kWh; PT=0,0009 g/kWh</p>	
<b>Biztonság:</b>	<b>ABS, ESC (Electronic Stability Control) és ASR</b>	
	Vezető és utasoldali légzsák	
<b>Üzemanyagtartály:</b>	L 90	L 16 Ad-Blue®
<b>Sebességváltó:</b>	6 sebességű MYY6S – 5.979 - 3.434 - 1.832 - 1.297 - 1.000 - 0.759; Hátramenet: 5.068; differenciálmű végáttétele: 5.571 (39/7)	
<b>Sebességváltó típusa:</b>	MANUÁLIS	NEES 2 – Robotizált sebességváltó
<b>Tengelykapcsoló:</b>	Egytárcsás, száraz, önbeálló	Többtárcsás hidraulikus NYOMATÉKVÁLTÓ
<b>Ülőhely:</b>	3	
<b>Tengely:</b>	2, első tengely: szimpla kerék, hátsó tengely: hátsó ikerkerék	
<b>Gumibroncsok:</b>	Elöl 215/75 R17,5C szimpla; hátsó 215/75 R17,5C ikerkerék	
<b>Fékrendszer:</b>	Első és hátsó tárcsafék. Uniós szabványok szerinti hidraulikus tárcsafék mind a 4 keréken. Kétkörös hidraulikus fékrendszer vákuumos rásegítéssel a két tengelyen. Rögzítőfék a kardántengelyen.	
<b>Felfüggesztés:</b>	Első és hátsó: fél-elliptikus laprugók, kettős működésű teleszkópos hidraulikus lengéscsillapítók. Stabilizátor rúd: elől és hátul.	
<b>Elektromos rendszer:</b>	Feszültség 24V, váltóáramú generátor 80A – 2db 100 Ah akkumulátor	

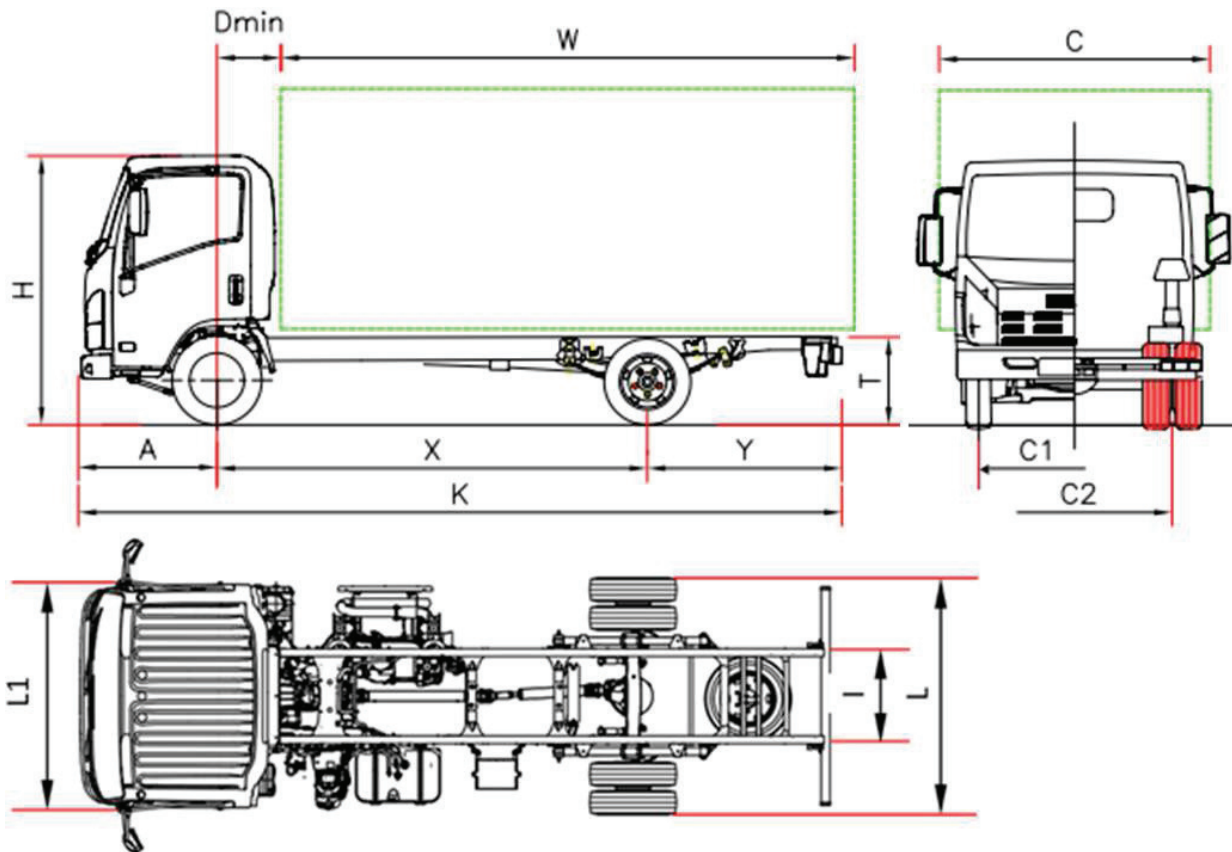

## NPR75 - P 75 Série Bleu

		P 75 F	P 75 H	P 75 K	P 75 M	P 75 Q
<b>MÉRETEK (mm)</b>						
Tengelytáv	X	2900 <sup>(*)</sup>	3365	3815	4475	5300 (*)
Távolság az első tengelytől	Dmin	710				
Alváz teljes hossza	K	5570	6040	6690	7870	9250
Első túlnyúlás	A	1110				
Felépítmény hosszúsága <sup>(1)</sup>	W	3750/4065	4215/4530	4865/5180	6045/6360	7430/7745
Hátsó túlnyúlás	Y	1560	1560	1760	2280	2840
Alváz magasság	T	800				
Kabin magasság	H	2265				
Felépítmény szélesség	L	2115				
Maximális kabinszélesség <sup>(2)</sup>	L1	2040				
Felépítmény szélesség <sup>(3)</sup>	C	2345				
Alvázszelesség	I	850				
Nyomtáv elől	C1	1680				
Nyomtáv hátul	C2	1650				
<b>TÖMEGEK (kg)</b>						
Menetkész tömeg <sup>(4)</sup>		2830	2830	2850	2905	3025
Menetkész tömeg elől/hátul		1840/990	1830/1000	1860/990	1930/975	1970/1055
Megengedett össztömeg		7500				
Megengedett teherbírás elől/hátul		3100/6000				
Vontatható tömeg		3500				

(1) A felépítmény hosszúsága az egyformán terhelte járműre vonatkozik maximális tengely tömegig (mérétek nyilatkozása a C.O.C-én található alváz változata nélkül)

(2) Visszapillantó tükör, irányjelzés nélkül

(3) Kabinszélesség opciós visszapillantó tükör szerint: 2040/2170 - 2170/2345 - 2345/2500

(4) A menetkész tömeg tartalmazza: szerszámokat, pótkereket, tele üzemanyagtartályt és a járművezetőt, opciók kivéve. A menetkész tömeg teljes opciós verziója tengelytávval: F: 2945 kg (1918/1027); H: 2945 kg (1908/1037); K: 2967 kg (1940/1027); M: 3020 kg (2008/1012); Q: 3140 kg (2058/1082). NEES +35 kg

(\*) Modosított tengelytáv

## 5.2 Série Bleu - 7,5 ton

## Tengelytáv F 2900 - H 3365 - K 3815 - M 4475 - Q 5300

<b>2014. JÚLIUSI ÁRLISTA</b>	<b>Gépjármű ára</b> Ex works (gyárból)	<b>€ 40.404,00 + ÁFA</b>
<b>Modellek és felszerelések:</b>	NEES 2 + Automatikus sebességtartó	€ 1.290,00 + ÁFA
	Jobbkormányos (H tengelytávú előzetes redelkezésre és átadási határidő megállapodással)	€ 1.182,00 + ÁFA
<b>Alapfelszereltség:</b>	<ul style="list-style-type: none"> <li>EGR – DPD</li> <li>SCR Ad-Blue-val®</li> <li>Multifunkciós kijelző</li> <li>Motorfék</li> <li>Elektromosan állítható és fűthető visszapillantó tükrök</li> </ul>	<ul style="list-style-type: none"> <li>Tolatás hangjelző</li> <li>Indításgátló</li> <li>Távírányítós központi zár</li> <li>Rugós ülés</li> <li>CD/USB/MP3 rádió</li> <li>Állítható magasságú fényszóró</li> <li>Nappali világítás</li> <li>Elektromos ablak</li> <li>Állítható kormány</li> <li>Sebességkorlátozó (90km/h)</li> </ul>
<b>Rendelhető opciók:</b>	Légkondicionáló	€ 1.089,00 + ÁFA
	Jobbkormányos rugós ülés	€ 360,00 + ÁFA
	Modósított tengelytáv	€ 1.290,00 + ÁFA
<b>Motor:</b>	<p>ISUZU 4HK1E6C Diesel, 4 hengeres, intercooler, common rail közvetlen üzemanyag-befecskendezés, változó geometriájú turbófeltöltő rendszer . Hengerűrtartalom: 5193 cm<sup>3</sup> Maximális teljesítmény: 140kW (190LE)/ 2600 ford./perc Maximális nyomaték: 510 Nm/1600 – 2800 ford./perc Kibocsátási rendelet: EURO VI 595/2009/EK*64/2012A Károsanyag-kibocsátási szint: WHSC ciklus NOx=0,1018 g/kWh; PT=0,0006 g/kWh</p>	
<b>Biztonság:</b>	<b>ABS, ESC (Electronic Stability Control) és ASR</b> Vezető és utasoldali légszák	
<b>Üzemanyagtartály:</b>	L 90	L 16 Ad-Blue®
<b>Sebességváltó:</b>	6 sebességű MZZ6F 6.369 - 3.767 - 1.966 - 1.355 - 1.000 - 0.782; Hátramenet: 6.369; differenciálmű végáttétele: 4.100 (41/10)	
<b>Sebességváltó típusa:</b>	MANUÁLIS	NEES 2 – Robotizált sebességváltó
<b>Tengelykapcsoló:</b>	Egytárcsás, száraz, önbeálló	Többtárcsás hidraulikus Hidrodinamikus tengelykapcsoló
<b>Ülőhely:</b>	3	
<b>Tengely:</b>	2, első tengely: szimpla kerék, hátsó tengely: hátsó ikerkerék	
<b>Gumiabroncsok:</b>	Elöl 215/75 R17,5C szimpla; hátsó 215/75 R17,5C ikerkerék	
<b>Fékrendszer:</b>	Első és hátsó tárcsafék. Uniós szabványok szerinti hidraulikus tárcsafék mind a 4 keréken. Kétkörös hidraulikus fékrendszer vákuumos rásegítéssel a két tengelyen. Rögzítőfék a kardántengelyen.	
<b>Felfüggesztés:</b>	Első és hátsó: fél-elliptikus laprugók, kettős működésű teleszkópos hidraulikus lengéscsillapítók. Stabilizátor rúd: elöl és hátul.	
<b>Elektromos rendszer:</b>	Feszültség 24V, váltóáramú generátor 80A – 2db 100 Ah akkumulátor	

## CREW 5.2 Série Bleu - 7,5 ton

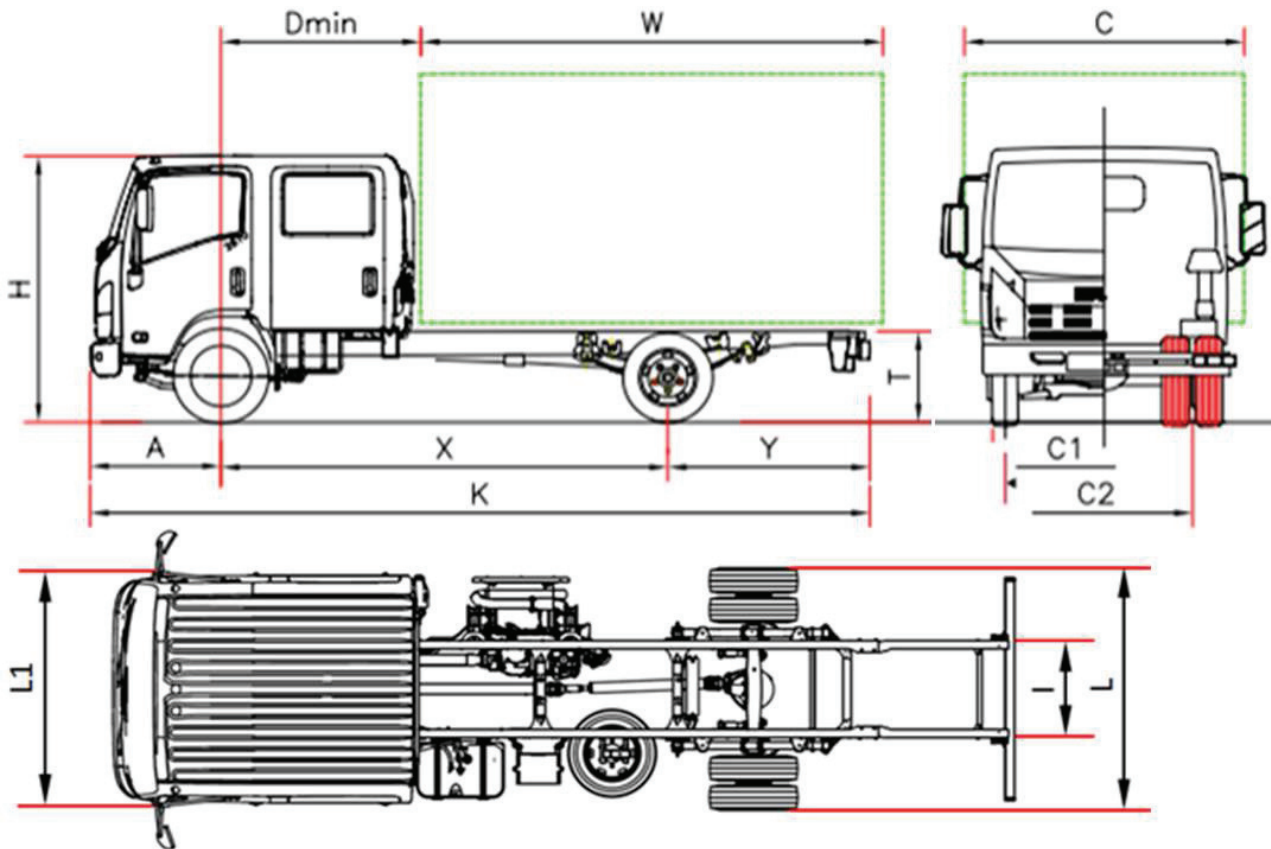

## NPR75 - P 75 CREW Série Bleu

		P 75 H	P 75 M	P 75 Q
<b>MÉRETEK (mm)</b>				
Tengelytáv	X	3365	4475	5300 <sup>(*)</sup>
Távolság az első tengelytől	Dmin		1700	
Alváz teljes hossza	K	6040	7870	9250
Első túlnyúlás	A		1110	
Felépítmény hosszúsága <sup>(1)</sup>	W	3225/3540	5055/5370	6440/6755
Hátsó túlnyúlás	Y	1560	2280	2840
Alváz magasság	T		800	
Kabin magasság	H		2280	
Felépítmény szélesség	L		2115	
Maximális kabinszélesség <sup>(2)</sup>	L1		2040	
Felépítmény szélesség <sup>(3)</sup>	C		2345	
Alvázsélesség	I		850	
Nyomtáv elől	C1		1680	
Nyomtáv hátul	C2		1650	
<b>TÖMEGEK (kg)</b>				
Menetkész tömeg <sup>(4)</sup>		3160	3160	3280
Menetkész tömeg elől/hátul		2120/1040	2090/1070	2140/1140
Megengedett össztömeg		7500		
Megengedet teherbírás elől/hátul		3100/6000		
Vontatható tömeg		3500		

<sup>(1)</sup> A felépítmény hosszúsága az egyformán terhelte járműre vonatkozik maximális tengely tömegig (mérétek nyilatkozása a C.O.C-én található alváz változata nélkül)

<sup>(2)</sup> Visszapillantó tükör, irányjelzés nélkül

<sup>(3)</sup> Kabinszélesség opciós visszapillantó tükör szerint: 2040/2170 - 2170/2345 - 2345/2500

<sup>(4)</sup> A menetkész tömeg tartalmazza: szerszámokat, pótkereket, tele üzemenyagtartályt és a járművezetőt, opciók kivéve. A menetkész tömeg teljes opciós verziója tengelytávval: H: 3271 kg (2194/1077); M: 3271 kg (2164/1107); Q: 3391 kg (2214/1177). NEES +35 Kg (25/10)

<sup>(\*)</sup> Modósított tengelytáv



## CREW 5.2 Série Bleu - 7,5 ton

## Tengelytáv (mm) H 3365 - M 4475 - Q 5300

## 2014. JÚLIUSI ÁRLISTA

## Gépjármű ára

€ 41.640,00 + ÁFA

Ex works (gyárból)

<b>Modellek és felszerelések:</b>	NEES 2 + Automatikus sebességtartó	€ 1.290,00 + ÁFA
<b>Alapfelszereltség:</b>	<ul style="list-style-type: none"> <li>EGR – DPD</li> <li>SCR Ad-Blue-val®</li> <li>Multifunkciós kijelző</li> <li>Motorfék</li> <li>Elektromosan állítható és fűthető visszapillantó tükrök</li> </ul>	<ul style="list-style-type: none"> <li>Tolatás hangjelző</li> <li>Indításgátló</li> <li>Távírányítós központi zár</li> <li>Elektromos ablak</li> <li>Sebességkorlátozó (90km/h)</li> <li>Állítható magasságú fényszóró</li> <li>Nappali világítás</li> <li>CD/USB/MP3 rádió</li> <li>Állítható kormány</li> </ul>
<b>Rendelhető opciók:</b>	Légkondicionáló	€ 1.089,00 + ÁFA
	Modósított tengelytáv	€ 1.290,00 + ÁFA
<b>Motor:</b>	<p>ISUZU 4HK1E6C Diesel, 4 hengeres, intercooler, common rail közvetlen üzemanyag-befecskendezés, változó geometriájú turbófeltöltő rendszer .  Hengerűrtartalom: 5193 cm<sup>3</sup>  Maximális teljesítmény: 140kW (190LE)/ 2600 ford./perc  Maximális nyomaték: 510 Nm/1600 – 2800 ford./perc  Kibocsátási rendelet: EURO VI 595/2009/EK*64/2012A  Károsanyag-kibocsátási szint: WHSC ciklus NOx=0,1018 g/kWh; PT=0,0006 g/kWh</p>	
<b>Biztonság:</b>	<b>ABS, ESC (Electronic Stability Control) és ASR</b> Vezető és utasoldali légszák	
<b>Üzemanyagtartály:</b>	L 90	L 16 Ad-Blue®
<b>Sebességváltó:</b>	6 sebességű MZZ6F 6.369 - 3.767 - 1.966 - 1.355 - 1.000 - 0.782; Hátramenet: 6.369; differenciálmű végáttétele: 4.100 (41/10)	
<b>Sebességváltó típusa:</b>	MANUÁLIS	NEES 2 – Robotizált sebességváltó
<b>Tengelykapcsoló:</b>	Egytárcsás, száraz, önbeálló	Többtárcsás hidraulikus Hidrodinamikus tengelykapcsoló
<b>Ülőhely:</b>	7, dupla kabin	
<b>Tengely:</b>	2, első tengely: szimpla kerék, hátsó tengely: hátsó ikerkerék	
<b>Gumiabroncsok:</b>	Elöl 215/75 R17,5C szimpla; hátsó 215/75 R17,5C ikerkerék	
<b>Fékrendszer:</b>	Első és hátsó tárcsafék. Uniós szabványok szerinti hidraulikus tárcsafék mind a 4 keréken. Kétkörös hidraulikus fékrendszer vákuumos rásegítéssel a két tengelyen. Rögzítőfék a kardántengelyen.	
<b>Felfüggesztés:</b>	Első és hátsó: fél-elliptikus laprugók, kettős működésű teleszkópos hidraulikus lengéscsillapítók. Stabilizátor rúd: elöl és hátul.	
<b>Elektromos rendszer:</b>	Feszültség 24V, váltóáramú generátor 80A – 2db 100 Ah akkumulátor	